

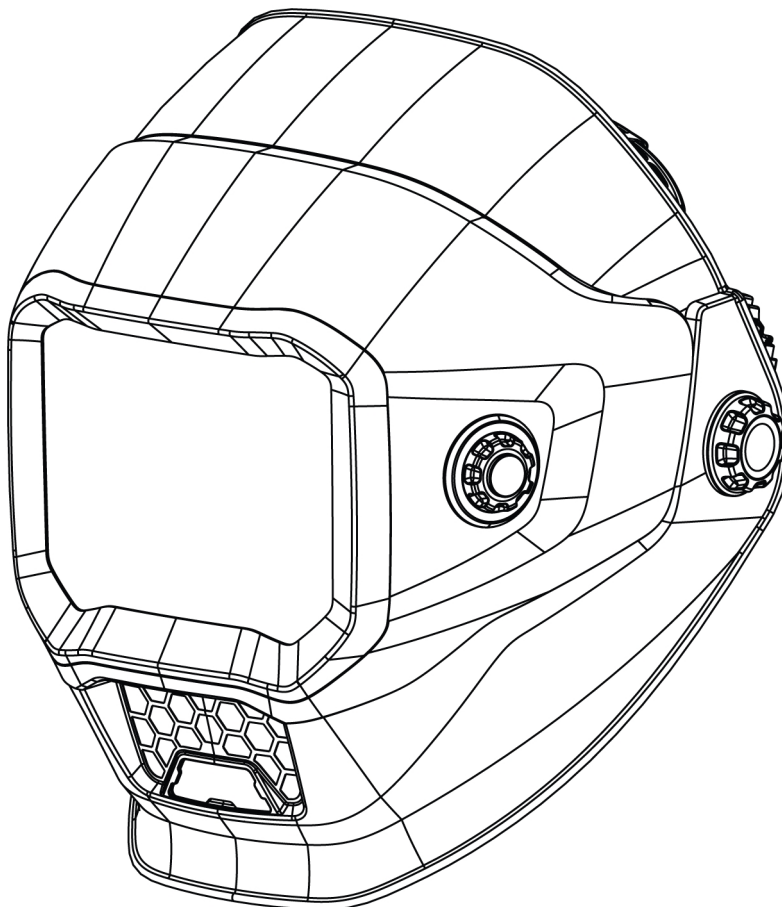

Sentinel A70 PRO



Automatisch verduisterende lashelm

Instructiehandleiding en lijst met reserveonderdelen

LEES ALLE INSTRUCTIES GOED DOOR EN ZORG ERVOOR DAT U DEZE
BEGRIJPT VOORDAT U HET PRODUCT GAAT GEBRUIKEN. BEWAAR DEZE
HANDLEIDING VOOR TOEKOMSTIG GEBRUIK.

Volledige gebruikershandleiding
op:

Nummer handleiding: 0448 599 001
Revisiedatum: 2026-01-16
Revisienummer: A
Taal: Nederlands



EU DECLARATION OF CONFORMITY

According to the Council Directive **(EU) 2016/425** entering into force 9 March 2016
This declaration of conformity is issued under the sole responsibility of the manufacturer.

Type of equipment

Welding Helmet

Type designation

Sentinel A70 PRO

0700 900 700

Brand name or trademark

ESAB

Manufacturer or his authorized representative established within the EEA**Name, address, and telephone No:**

ESAB Group (UK) Ltd
322 High Holborn, London, WC1V 2PB Great
Britain
Phone: +44 1992 768515

The following harmonized standard in force within the EEA has been used in the design:

EN ISO 16321-1:2022 Eye and face protection for occupational use. Part 1: General requirements
EN ISO 16321-2:2021 Eye and face protection for occupational use. Part 2: Additional requirements for
protectors used during welding and related techniques

EU Type Examination Certificate and Test Certificates issued by:

ECS GmbH - European Certification Service
Geschäftsführer
Obere Bahnstraße 74
73431 Aalen
Notified Body: 1883
performed and issued the EU type-examination certificate

By signing this document, the undersigned declares as manufacturer, or the manufacturer's authorized representative, that the equipment in question complies with the safety requirements stated above.

Date	Signature	Position
2024-05-28	Peter Burchfield	General Manager / Equipment Solutions

CE 2024

1	VEILIGHEID	4
1.1	Betekenis van de symbolen	4
1.2	Veiligheidsinstructies voor automatisch verduisterende lashelm en filter	4
1.3	Veiligheidsmaatregelen	5
1.4	Waarschuwing California Proposition 65.....	9
1.5	Informatie over regelgeving	10
2	INLEIDING	11
2.1	Toepassingsgebied	11
2.2	Verduisteringsniveaus	11
2.3	Certificering en controlelabels.....	12
2.4	Uitleg over certificeringsmarkeringen.....	12
3	TECHNISCHE GEGEVENS	13
4	BEDIENING	14
4.1	Batterij-indicator.....	14
4.2	De batterij opladen	14
4.3	Het LCD-display activeren	14
4.4	Externe bedieningsfunctie vergrendelen/ontgrendelen	14
4.5	Verduisteringsnummer instellen.....	15
4.6	Gevoeligheid instellen	15
4.7	Vertraging instellen	16
4.8	Snijmodus	16
4.9	Parameters opslaan in geheugeninstellingen	16
4.10	Optionele instellingen.....	17
4.11	De werklamp gebruiken	18
4.12	Verwijderen/installeren van de ADF-klep	18
4.13	De pasvorm van de helm aanpassen	19
5	ONDERHOUD	21
5.1	Het slijpvizier vervangen	21
5.2	Het buitenste vizier van de ADF-afdekking vervangen.....	21
5.3	Het binnenste ADF-vizier vervangen	21
5.4	Het vizier van de ledwerklamp vervangen	22
5.5	Het automatisch verduisterende filter (ADF) en het batterijvak vervangen	22
5.6	De uitrusting reinigen	23
6	PROBLEMEN OPLOSSEN	24
	RESERVEONDERDELEN	25

1 VEILIGHEID

1.1 Betekenis van de symbolen

Zoals in deze handleiding wordt gebruikt: **Betekent attentie! Wees Alert!**



GEVAAR!

Betekent een direct gevaar dat, indien niet vermeden, kan leiden tot direct en ernstig persoonlijk letsel of overlijden.



WAARSCHUWING!

Betekent een mogelijk gevaar dat kan leiden tot persoonlijk letsel of overlijden.



VOORZICHTIG!

Betekent een gevaar dat kan leiden tot beperkt persoonlijk letsel.



WAARSCHUWING!

Lees de instructiehandleiding vóór gebruik goed door en volg de richtlijnen op alle labels, de veiligheidsprocedures van de werkgever en de veiligheidsbladen (SDS) op.



1.2 Veiligheidsinstructies voor automatisch verduisterende lashelm en filter

Vóór gebruik

De automatische verduisterende lashelm wordt gemonteerd geleverd, maar voordat u deze kunt gebruiken, dient u het volgende te doen:

- Stel de helm zodanig af dat deze de gebruiker goed past.
- Controleer de oppervlakken en contactpunten van de batterij en reinig deze indien nodig.
- Controleer of de batterij in goede staat verkeert en juist is aangebracht.
- Stel de vertragingstijd, de gevoeligheid en het verduisteringsnummer in voor uw toepassing.

Gebruik

- De helm is niet geschikt voor laserlassen.
- Plaats de helm en het automatisch verduisterende filter nooit op een heet oppervlak.
- De helm biedt geen bescherming tegen zware stoten.
- De helm biedt geen bescherming tegen explosieve apparaten en corrosieve vloeistoffen.
- Als de helm niet wordt verduisterd wanneer de boog wordt ontstoken, moet u onmiddellijk stoppen met lassen en contact opnemen met ESAB.
- Dompel het filter niet onder in water.
- De materialen die in contact kunnen komen met de huid van de drager, kunnen onder bepaalde omstandigheden allergische reacties veroorzaken.
- Het filter mag alleen worden gebruikt in combinatie met het binnenste vizier.

Onderhoud

- De helm moet op een koele, droge en donkere plaats worden bewaard. Laad de batterij op voordat u het product voor langere tijd opbergt.

- Bescherm het filter tegen vloeistof en vuil.
 - Reinig het filteroppervlak regelmatig met schoon water en een pluisvrije doek of microvezeldoek; gebruik geen agressieve schoonmaakmiddelen. Houd de sensoren en zonnecellen altijd schoon met behulp van een schone, pluisvrije tissue of een microvezeldoek.
 - Vervang het vizier altijd als het gebarsten/bekrast/ingedrukt is. Plaats de helm niet direct op het vizier om voortijdige schade aan de buitenste lasruit te voorkomen.
- Probeer het filter nooit te openen of te manipuleren. Het product bevat geen onderdelen die door de gebruiker kunnen worden onderhouden.
- Voer geen wijzigingen uit aan het filter of de helm, tenzij dit wordt gespecificeerd in deze handleiding.
- Gebruik alleen de vervangende onderdelen die worden gespecificeerd in deze handleiding.
- Door ongeoorloofde wijzigingen en niet-toegestane vervangende onderdelen komt de garantie te vervallen en wordt de gebruiker blootgesteld aan persoonlijk letsel.
- Gebruik geen oplosmiddelen op het filterscherm of de onderdelen van de helm.

1.3 Veiligheidsmaatregelen



WAARSCHUWING!

Deze veiligheidsmaatregelen zijn bedoeld voor uw eigen bescherming. Het betreft een beknopt overzicht van de voorzorgsmaatregelen waarnaar verwezen wordt in het hoofdstuk Aanvullende veiligheidsmaatregelen. Lees voorafgaand aan het uitvoeren van installatie- of bedieningsprocedures alle veiligheidsmaatregelen hieronder vermeld en opgenomen in andere handleidingen, veiligheidsbladen, labels, enz. door en volg de instructies op. Het niet naleven van de veiligheidsmaatregelen kan leiden tot ernstig letsel of de dood.



BESCHERM UZELF EN ANDEREN

Sommige lasklassen, plasmasnijden en gutsprocessen zijn erg luidruchtig en vereisen gehoorbescherming. Net als de zon, straalt de lasboog ultraviolet (UV) en andere straling uit die de huid en de ogen kan beschadigen. Heet metaal kan brandwonden veroorzaken. Training in het juiste gebruik van processen en apparatuur is essentieel om ongevallen te voorkomen. Daarom:

1. Draag een lashelm met een juiste kleur filter om uw gezicht en ogen te beschermen tijdens het lassen of kijken.
2. Draag in alle werkgebieden altijd een veiligheidsbril met afscherming aan de zijkanten, zelfs als het dragen van een lashelm, gezichtsbescherming of een bril niet verplicht is.
3. Maak gebruik van een gezichtsbescherming voorzien van een correct filter en afschermplaten ter bescherming van ogen, gezicht, nek en oren tegen vonken en stralen van de lasboog tijdens gebruik of controle van de apparatuur. Waarschuw omstanders dat ze niet in de lasboog moeten kijken en zichzelf niet moeten blootstellen aan de stralen van de elektrische boog of heet metaal.
4. Draag ter bescherming tegen stralen van de lasboog en hete vonken of heet metaal altijd brandbestendige werkhandschoenen, een shirt met lange mouwen, een broek zonder omslagen, hoogsluitende schoenen en een lashelm of een pet. Een brandbestendig schort kan wenselijk zijn als bescherming tegen stralingshitte en vonken.
5. Hete vonken of metaal kunnen terechtkomen in opgerolde mouwen, broekomslagen of zakken. Mouwen en kragen moeten dichtgeknoopt zijn en zakken aan de voorkant van de kleding moeten worden dichtgemaakt.
6. Bescherm ander personeel tegen lasboogstralen en hete vonken via een geschikte niet-brandbare afscheiding of gordijnen.
7. Gebruik een extra bril over de veiligheidsbril bij het wegbikken van slak of het slijpen. Afgebikte slak kan heet zijn en ver opspatten. Omstanders moeten ook gebruik maken van een extra bril over de veiligheidsbril.



BRAND EN EXPLOSIE

Door hitte van vlammen en lasbogen kan er brand ontstaan. Hete slak of vonken kunnen brand en explosies veroorzaken. Daarom:

1. Bescherm uzelf en andere tegen rondvliegende vonken en heet metaal.
2. Verwijder alle brandbare materialen uit het werkgebied en dek de materialen af met een beschermende niet-brandbare afdekking. Brandbare materialen zijn onder andere hout, doek, zaagsel, vloeibare of gasvormige brandstoffen, oplosmiddelen, verven en lakken, papier, enz.
3. Hete vonken of heet metaal kan door kieren en gaten in vloeren of muuropeningen stromen en een niet-zichtbaar smeulend vuur of brand op de vloer eronder veroorzaken. Zorg ervoor dat dergelijke openingen afgeschermd zijn tegen hete vonken en heet metaal.
4. Voer geen lasklussen, plasmasnijden of andere hete werkzaamheden uit voordat het werkstuk volledig is schoongemaakt en er geen stoffen meer op het werkstuk aanwezig zijn die ontvlambare of giftige dampen veroorzaken. Voer geen hete werkzaamheden uit aan gesloten containers, omdat ze kunnen ontploffen.
5. Zorg ervoor dat u brandblusapparatuur gebruiksklaar beschikbaar hebt, zoals een tuinslang, een emmer water, een emmer zand of een draagbare brandblusser. Zorg ervoor dat u weet hoe deze apparatuur gebruikt moet worden.
6. Gebruik geen apparatuur boven de aangegeven classificaties. Een overbelaste laskabel kan bijvoorbeeld oververhit raken en voor brandgevaar zorgen.
7. Inspecteer het werkgebied na het uitvoeren van de werkzaamheden en zorg ervoor dat er geen sprake meer is van hete vonken of heet metaal dat later een brand kan veroorzaken. Maak indien nodig gebruik van brandmelders.



ELEKTRISCHE SCHOK

Contact met elektrische onderdelen en aarde kan leiden tot ernstig letsel of de dood. Maak GEEN gebruik van wisselstroom in vochtige gebieden als de bewegingsruimte beperkt is of als er kans op vallen is. Daarom:

1. Zorg ervoor dat de stroombron (chassis) is verbonden op het aardingsysteem van de ingaande stroom.
2. Sluit het werkstuk aan op een goede elektrische aarding.
3. Sluit de werkkabel aan op het werkstuk. Een slechte of ontbrekende aansluiting kan ertoe leiden dat u of anderen worden blootgesteld aan een fatale schok.
4. Gebruik goed onderhouden apparatuur. Vervang versleten of beschadigde kabels.
5. Houd alles droog, waaronder kleding, werkgebied, kabels, toorts-/elektrodehouder en stroombron.
6. Zorg ervoor dat alle delen van uw lichaam zijn afgeschermd van het werkstuk en van de aarde.
7. Ga niet rechtstreeks op metaal of aarde staan tijdens werkzaamheden in krappe ruimten of vochtige gebieden; ga op een droge plank of een isolerend platform staan en draag schoenen met rubberen zolen.
8. Draag droge handschoenen zonder gaten voordat u de stroom inschakelt.
9. Schakel de stroom uit voordat u uw handschoenen uittrekt.
10. Zie ANSI/ASC Standard Z49.1 voor specifieke aardingsaanbevelingen. Let erop dat u de werkkabel niet aanziet voor een aardkabel.



ELEKTROMAGNETISCHE VELDEN

Kunnen gevaarlijk zijn. Een elektrische stroom die door een geleider stroomt, kan plaatselijk elektromagnetische velden (EMV) veroorzaken. De las- en snijstroom creëert EMV rond laskabels en lasmachines. Daarom:

1. Lassers met pacemakers moeten hun arts raadplegen voordat ze aan laswerkzaamheden beginnen. EMV kan met sommige pacemakers interfereren.
2. Blootstelling aan EMV kan andere effecten op de gezondheid hebben die nu nog onbekend zijn.

3. Lassers moeten altijd de volgende procedures volgen om de blootstelling aan elektromagnetische velden te minimaliseren:
 - a) Leg de elektrode en de werkkabels tegelijkertijd aan. Zet ze indien mogelijk met tape vast.
 - b) Draai de toorts of werkkabel nooit rond uw lichaam.
 - c) Zorg ervoor dat uw lichaam zich nooit tussen de toorts en de werkkabels bevindt. Leg de kabels aan dezelfde kant als uw lichaam.
 - d) Sluit de werkkabel zo dicht mogelijk bij het te lassen gebied op het werkstuk aan.
 - e) Houd de stroombron en laskabels zo ver mogelijk uit de buurt van uw lichaam.



DAMPEN EN GASSEN

Dampen en gassen kunnen leiden tot ongemak of schade, met name in besloten ruimten. Beschermgassen kunnen verstikking veroorzaken. Daarom:

1. Houd uw hoofd uit de dampen. Adem geen dampen en gassen in.
2. Zorg altijd voor voldoende ventilatie in het werkgebied, ofwel op natuurlijke wijze ofwel mechanisch. Zorg ervoor dat u nooit zonder positieve mechanische ventilatie last, snijdt of gutst op materialen zoals verzinkt staal, roestvrij staal, koper, zink, lood, beryllium of cadmium. Adem geen dampen afkomstig van deze materialen in.
3. Gebruik de apparatuur niet in de buurt van ontvettings- of spuitwerkzaamheden. De hitte of lasbogen kunnen reageren op gechloreerde koolwaterstofdampen en fosgeen - een uiterst giftig gas - of andere irriterende gassen vormen.
4. Als u kortstondige irritatie aan de ogen, neus of keel voelt terwijl u de apparatuur bedient, kan dit erop wijzen dat de ventilatie niet toereikend is. Stop de werkzaamheden en neem de noodzakelijke maatregelen om de ventilatie in het werkgebied te verbeteren. Ga niet door met de werkzaamheden als het fysieke ongemak aanhoudt.
5. Zie ANSI/ASC Standard Z49.1 voor specifieke ventilatieaanbevelingen.
6. **WAARSCHUWING:** indien gebruikt voor lassen of plasmasnijden brengt dit product dampen en gassen voort waarvan het bij de staat Californië bekend is dat deze geboorteafwijkingen en in sommige gevallen kanker kunnen veroorzaken (California Health & Safety Code §25249.5 et seq.).

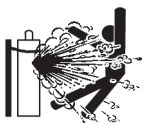

OMGANG MET CILINDERS

Indien verkeerd gebruikt kunnen cilinders breken en op gevaarlijke wijze gassen afgeven. Een plotseling defect aan een cilinderventiel of overdrukbeveiliging kan leiden tot letsel of de dood. Daarom:

1. Plaats de cilinders uit de buurt van hitte, vonken of vlammen. Strijk een boog nooit op een cilinder aan.
2. Gebruik het juiste gas voor het proces en gebruik de juiste drukregelaar die bedoeld is voor gebruik vanuit de persgascilinder. Gebruik geen adapters. Houd slangen en bevestigingen in een goede staat. Volg de bedieningsaanwijzingen van de fabrikant voor de montage van een regelaar op een persgascilinder.
3. Zet de cilinders altijd rechtop vast met een ketting of een band aan geschikte steekkarren, onderstellen, banken, muren, balken of rekken. Zet de cilinders nooit vast op werktafels of bevestigingen waarbij ze onderdeel vormen van een elektrisch circuit.
4. Houd de cilinders in gesloten positie als ze niet worden gebruikt. Zorg ervoor dat de klepbescherming geplaatst is als de regelaar niet is aangesloten. Verplaats cilinders altijd stevig vastgezet aan geschikte steekkarren.



BEWEGENDE DELEN

Bewegende delen, zoals ventilatoren, rotors en riemen, kunnen letsel veroorzaken. Daarom:

1. Houd alle deuren, panelen, afschermingen en kappen gesloten en zorg ervoor dat ze goed op hun plaats vastzitten.

2. Schakel de motor of aandrijfsystemen uit voordat er de eenheid wordt geïnstalleerd of aangesloten.
3. Laat kappen alleen door gekwalificeerd personeel verwijderen indien onderhoud nodig is en/of problemen moeten worden opgespoord en verholpen.
4. Om te voorkomen dat de apparatuur onbedoeld wordt gestart tijdens servicewerkzaamheden, moet de min kabel (-) worden losgekoppeld van de accu.
5. Houd uw handen, haar, losse kleding en gereedschap uit de buurt van bewegende delen.
6. Breng de panelen of kappen weer aan en sluit deuren nadat de servicewerkzaamheden zijn voltooid en voordat de motor wordt gestart.



WAARSCHUWING!

VALLENDE APPARATUUR KAN LETSEL VEROORZAKEN

- Hijs de eenheid uitsluitend op aan hijsogen. Gebruik GEEN onderstel, gascilinders of andere accessoires.
- Gebruik uitrusting met voldoende vermogen voor het heffen en ondersteunen van de eenheid.
- Wanneer een heftruck wordt gebruikt voor het verplaatsen van de eenheid, controleer dan of de vorken lang genoeg zijn om tot voorbij de andere kant van de eenheid te reiken.
- Houd kabels en snoeren uit de buurt van bewegende voertuigen bij werkzaamheden vanaf een antennelocatie.



WAARSCHUWING!

ONDERHOUD UITRUSTING

Verkeerd of ongeschikt onderhouden apparatuur kan leiden tot letsel of de dood.

Daarom:

1. Zorg er altijd voor dat de installatie, het oplossen van problemen en het onderhoud wordt uitgevoerd door gekwalificeerd personeel. Voer geen elektrische werkzaamheden uit tenzij u gekwalificeerd bent dergelijke werkzaamheden uit te voeren.
2. Voordat u onderhoudswerkzaamheden gaat uitvoeren binnen in een stroombron, moet deze stroombron eerst worden uitgeschakeld.
3. Zorg ervoor dat kabels, aardkabel, aansluitingen, stroomsnoer en stroomvoorziening in een veilige staat zijn. Maak geen gebruik van apparatuur in een slechte conditie.
4. Misbruik de apparatuur of de accessoires nooit. Houd de apparatuur op afstand van hittebronnen zoals ovens, natte omstandigheden zoals waterplassen, olie of smeermiddel, bijtende omstandigheden en gure weersomstandigheden.
5. Houd alle veiligheidsapparatuur en kastafschermingen in de juiste positie en in een goede staat.
6. Gebruik de apparatuur uitsluitend voor het bedoelde gebruik. Voer op geen enkele wijze aanpassingen aan de apparatuur door.



**WAARSCHUWING!
CRITERIA VOOR LASHELM**

1. De bescherming volgens Z87.1 wordt alleen verkregen als het product wordt gemonteerd volgens de instructies van de fabrikant.
2. Oogbescherming tegen deeltjes met hoge snelheid die over een gewone bril wordt gedragen, kan stoten doorgeven en dus een gevaar vormen voor de drager.
3. Als de letter voor impactnorm wordt gevolgd door de letter "T", kunt u de oogbescherming gebruiken als bescherming tegen deeltjes met hoge snelheid en een extreme temperatuur. Als de letter voor impactnorm niet wordt gevolgd door de letter "T", mag u de oogbescherming uitsluitend gebruiken als bescherming tegen deeltjes met hoge snelheid met kamertemperatuur.
4. Vóór elk gebruik moet het volledige beschermingsmiddel visueel worden gecontroleerd.
5. Dit beschermingsmiddel is geschikt voor de hoofdvorm 1-M.
6. Het beschermingsmiddel kan de waarneming van kleuren en/of signaallichten beïnvloeden.
7. Beschermingsmiddelen die zijn blootgesteld aan stoten mogen niet worden gebruikt. Ze moeten worden weggegooid en vervangen.
8. Als de symbolen voor het niveau van stootbescherming die op de lens/het filter en het montuur staan niet hetzelfde zijn, geldt het lagere niveau voor het hele beschermingsmiddel.
9. De bescherming die overeenkomt met de codenummers/-letters 7, 9 en CH, wordt uitsluitend geboden door het hele beschermingsmiddel als deze symbolen op zowel de lens als het montuur aanwezig zijn.
10. Niet geschikt om mee te rijden of anderszins deel te nemen aan het verkeer.



**VOORZICHTIG!
AANVULLENDE VEILIGHEIDSINFORMATIE**

Voor meer informatie over veilige handelwijzen voor elektrische booglasapparatuur en plasmasnijders, kunt u bij uw leverancier een kopie aanvragen van de Voorzorgsmaatregelen en veilige handelwijzen voor booglassen, plasmasnijden en gutsen, document 52-529.

De volgende publicaties worden aanbevolen:

- ANSI/ASC Z49.1 - "Safety in Welding and Cutting"
- AWS C5.5 - "Recommended Practices for Gas Tungsten Arc Welding"
- AWS C5.6 - "Recommended Practices for Gas Metal Arc welding"
- AWS SP - "Safe practices" - Reprint, Welding Handbook
- ANSI/AWS F4.1 - "Recommended Safe Practices for Welding and Cutting of Containers That Have Held Hazardous Substances"
- OSHA 29 CFR 1910 - "Safety and health standards"
- CSA W117.2 - "Code for safety in welding and cutting"
- NFPA Standard 51B, "Fire Prevention During Welding, Cutting, and Other Hot Work"
- CGA Standard P-1, "Precautions for Safe Handling of Compressed Gases in Cylinders"
- ANSI Z87.1, "Occupational and Educational Personal Eye and Face Protection Devices"

1.4 Waarschuwing California Proposition 65



WAARSCHUWING!

Bij lassen of plasmasnijden ontstaan dampen en gassen waarvan het bij de staat Californië bekend is dat deze geboorteafwijkingen en in sommige gevallen kanker kunnen veroorzaken. (California Health & Safety Code Section 25249.5 et seq.)



WAARSCHUWING!

Door dit product kunt u worden blootgesteld aan chemicaliën, waaronder lood, waarvan het bij de staat Californië bekend is dat deze kanker en geboortefwijkingen of andere schade aan het voortplantingsgestel kunnen veroorzaken. Was de handen na gebruik.

Ga voor meer informatie naar www.P65Warnings.ca.gov.

1.5 Informatie over regelgeving

Let op: Wijzigingen of aanpassingen die niet uitdrukkelijk zijn goedgekeurd door de partij die verantwoordelijk is voor naleving, kunnen de bevoegdheid van de gebruiker om de apparatuur te bedienen doen vervallen.

Dit apparaat voldoet aan onderdeel 15 van de FCC-regelgeving. Tijdens het gebruik moet rekening worden gehouden met de volgende voorwaarden:

- (1) Dit apparaat mag geen schadelijke interferentie veroorzaken, en
- (2) Dit apparaat moet alle ontvangen interferentie accepteren, inclusief interferentie die een ongewenste werking kan veroorzaken.

2 INLEIDING

De **Sentinel A70 PRO** is een lichtgewicht lashelm die is bedoeld voor gebruik bij elektrisch booglassen ter bescherming tegen UV/IR-stralen, hitte en vonken in elke toestand, van helder tot donker. De beschermingsverduistering van de lashelmen is gekozen om oogletsel door de lasboog te voorkomen. De helm hoeft niet omhoog en omlaag te worden geklapt tijdens het lassen, dus beide handen blijven vrij.

Het leveringsprogramma van ESAB omvat een assortiment lasaccessoires en persoonlijke beschermingsmiddelen. Voor bestelinformatie kunt u contact opnemen met uw lokale ESAB-dealer of onze website bezoeken.

2.1 Toepassingsgebied

De Sentinel A70 PRO-lashelm kan worden gebruikt voor de volgende toepassingen:

- Elektrode
- MIG
- MAG
- TIG (>=3A)

De Sentinel A70 PRO-lashelmen zijn **niet** geschikt voor lasersystemen of autogeen lassen (gaslassen). Het lasfilter mag niet worden gebruikt voor andere doeleinden dan booglassen. Gebruik de helm nooit als zonnebril wanneer u deelneemt aan het verkeer, omdat het kan leiden tot misinterpretatie van de kleur van verkeerslichten.

Het automatische lasfilter werkt goed bij extreem weinig licht en zeer sterk zonlicht.

2.2 Verduisteringsniveaus

Sentinel A70 PRO-lashelmen mogen alleen worden gebruikt in combinatie met booglassen. In de volgende tabel ziet u hoe u het meest geschikte verduisteringsniveau kiest:

Welding process Orrelated techniques	Current internally in amperes													
	0.5	2.5	10	20	40	80	125	175	225	275	350	450		
	1	5	15	30	60	100	150	200	250	300	400	500		
E manual Flux cpe electrodes Fluxed stick electrodes					9	10	11			12		13		14
MIG / Metal-Inert-Gas Argon (Ar/He) Steels, alloyed steels, Copper & its alloys etc.							10	11	12			13		14
MIG / Metal-Inert-Gas Argon (Ar/He) Aluminium, copper, nickel And other alloys.							10	11	12	13		14	15	
TIG / Tungsten-Inert Gas Argon (Ar/H2) (Ar/He) All weldable metals such as steels, aluminium, Copper, nickel and their alloys.					9	10	11	12	13					
MAG / Metal-active Gas (Ar/Co2O2) (Ar/Co2/He/H2) Construction Steel, hardened & tempered steels Cr-Ni-steel, Cr-steel & other alloyed steels.							10	11	12	13		14	15	
Electric arc compressed air joining (Melt joining) carbon electrodes (O2) Flame grooving compressed air (O2)									10	11	12	13	14	15
Plasma cutting (fusion cutting) All weldable metals see WIG Center and outer gas: Argon (Ar/H2) (Ar/He)							11		12		13			
Plasma cutting (Fusion cutting) Micro-plasma welding Center and outer gas: Argon (Ar/H2) (Ar/He)	2.5	5	6	7	8	9	10	11	12	13		14		15
	4													
	1	5	15	30	60	100	150	200	250	300	400	500		
	0.5	2.5	10	20	40	80	125	175	225	275	350	450		

(1) Begin als vuistregel met een verduistering die te donker is, kies vervolgens een lichtere verduistering waarmee u voldoende zicht hebt op het lasgebied, maar houd wel rekening met het minimaal vereiste verduisteringsnummer. Bij autogeen lassen of snijden, waarbij de toorts een zeer

geel licht produceert, is het aan te bevelen een filterglas te gebruiken dat de gele lijnen of natriumlijnen in het zichtbare licht in het spectrum absorbeert.

⁽²⁾ Deze waarden zijn van toepassing wanneer de feitelijke boog goed zichtbaar is. Ervaring heeft aangetoond dat lichtere filters kunnen worden gebruikt wanneer de boog wordt afgeschermd door het werkstuk. Gegevens van ANSI Z49.1-2005.

2.3 Certificering en controlelabels



Europees conformiteitsmarkering.

Dit geeft aan dat het product voldoet aan Verordening 2016/425 inzake Persoonlijke beschermingsmiddelen.

2.4 Uitleg over certificeringsmarkeringen

Lashelm

EN ISO 16321: 16321 ESAB W15 E 1-M CE

16321 = nummer van de norm

ESAB = fabrikantcode

W15 = PROimum verduisteringsnummer van lasfilter

E = impactnorm (120 m/s)

1-M = grootte van hoofdvorm

CE = Europese conformiteit

Vizier/lasruit

EN ISO 16321: ESAB 1 E CE

ESAB = fabrikantcode

1 = verbeterde optische prestaties

E = impactnorm (120 m/s)

CE = Europese conformiteit

Automatisch verduisterend filter

EN ISO 16321: 16321 ESAB W3/5-13 V1 CE

16321 = nummer van de norm

ESAB = fabrikantcode

W = lasfilter

3 = schaalnummer lichte staat

Deze helm is getest en gecertificeerd door:

ECS GmbH

Huetfeldstrasse 50, Obere Bahnstrasse 74

73430 AALEN, DUITSLAND

Nummer van de aangemelde instantie: 1883

3 TECHNISCHE GEGEVENS



Afmetingen, l x b x h	280 × 286 × 332 mm
Gewicht	900 g
Optische klasse	ISO V1
Kijkvenster	123 × 76 mm (4,65" × 2,8")
Boogsensoren	4
Lichte staat	DIN 3
Slijpstand	DIN 3
Lasmodus	Verduisteringsnr. van 5-9/9-13
Verduisteringsregeling	Interne en externe digitale regeling
Stroom aan/uit	Automatisch aan/uit
Gevoeligheidsregeling	10-staps digitale regeling (intern en extern)
UV-/IR-bescherming	Te allen tijde tot maximale verduistering DIN 16
Voeding	Zonnecel. Opladbare li-ion-batterij
Schakeltijd	1/25.000 s. van licht naar donker
Slijpen	Ja - dankzij het opklapbare ADF-ontwerp
Snijden	Selecteerbaar van verduistering 5-13
Vertraging (donker naar licht)	10-staps digitale regeling (intern en extern) van 0,1 ~ 0,9 s
Geschikt voor TIG-lassen met lage stroomsterkte	≥ 3 Ampère
Bedrijfstemperatuur	-10 „03n 65 „034 „1/m 149 „) 1
Opslagtemperatuur	-20 °C tot 85 °C (-4 °F tot 185 °F)
Goedgekeurde certificeringen	CE, ANSI Z87.1, CSA Z94.3, AS/NZS 1338.1

4 BEDIENING

4.1 Batterij-indicator

Dit automatische donkerfilter (ADF) wordt gevoed door een oplaadbare batterij.

Het symbool  geeft het huidige laadniveau van de batterij weer.

Laad de batterij op wanneer de indicator het symbool  toont en de rode led  continu brandt.

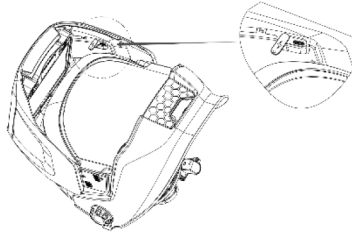

4.2 De batterij opladen

**WAARSCHUWING!**

Laad de batterij volledig op voordat u deze voor de eerste keer gebruikt! Laad de batterij op wanneer de LED 'Batterij bijna leeg' brandt.

- 1) Zoek de USB-C-laadpoort.
- 2) Open de beschermkap op de laadpoort.
- 3) Opladen met de meegeleverde USB-C-kabel die is aangesloten op een voedingsbron van 5 V/2 A.

Het ADF-scherm toont de laadstatus.

4.3 Het LCD-display activeren

- 1) Druk op een willekeurige knop op het ADF-bedieningspaneel of druk op de externe knop om het LCD-display te activeren.

Het LCD-display wordt na 3 seconden automatisch uitgeschakeld als er geen werking is. Symbolen op het LCD-scherm worden tijdens het afstellen verlicht met een geel blok.

4.4 Externe bedieningsfunctie vergrendelen/ontgrendelen

**WAARSCHUWING!**

Ontgrendel de externe bedieningsfunctie wanneer u de externe bediening gebruikt!

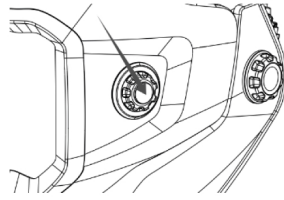

- 1) Druk op de externe knop, zoals weergegeven in de volgende afbeelding, om de externe bedieningsfunctie te ontgrendelen.



De externe bedieningsfunctie wordt vergrendeld wanneer het LCD-scherm leeg of inactief is.



4.5 Verduisteringsnummer instellen

Verduisteringsselectie kan alleen worden aangepast als de lasmodus wordt gebruikt.

- 1) Selecteer de lasmodus door de externe knop langer dan 2 seconden ingedrukt te houden of druk op de knop "Modus" op het interne ADF-bedieningspaneel.
- 2) Selecteer het verduisteringsnummer door op de externe knop op de schaal te drukken of druk op de knop "Set" op het interne ADF-bedieningspaneel. Het verduisteringsnummer wordt verlicht door een geel blok wanneer de instelling kan worden aangepast.
- 3) Draai aan de externe regelknop om de verduistering aan te passen van verduistering 5-13; of druk op  om het getal van de verduistering te verhogen of  om de instelling van de verduistering te verlagen op het interne ADF-bedieningspaneel.
- 4) Selecteer het gewenste verduisteringsnummer voor uw las-/snijproces aan de hand van de verduisteringsniveautabel in deze handleiding.

4.6 Gevoeligheid instellen

De gevoeligheid kan alleen worden aangepast als de lasmodus wordt gebruikt.



- 1) Selecteer de lasmodus door de externe knop langer dan 2 seconden ingedrukt te houden of druk op de knop "Modus" op het interne ADF-bedieningspaneel.
- 2) Selecteer de gevoeligheidsinstelling door op de externe knop te drukken totdat de instelling "Senses" wordt verlicht door een geel vak, of druk op de knop "Set" op het interne ADF-bedieningspaneel.
- 3) Draai aan de externe knop om het gevoeligheidsniveau van niveau 1-10 in te stellen of druk op  om het gevoeligheidsniveau te verhogen en op  om het gevoeligheidsniveau op het interne ADF-bedieningspaneel te verlagen.

Met de gevoeligheidsinstelling kan het ADF minder of meer gevoelig worden ingesteld voor booglicht, voor verschillende lasprocessen.

- Een lage gevoeligheid is geschikt voor gebruik buitenshuis bij fel omgevingslicht en/of bij BMBE en lassen met gevulde draad met een hogere stroomsterkte.
- Hoge gevoeligheid is geschikt voor lassen met een lage stroomsterkte, met name bij TIG- of MIG/MAG-lassen.
- Onder normale lasomstandigheden wordt een hogere gevoeligheidsinstelling aanbevolen.

4.7 Vertraging instellen



De vertraging kan alleen worden aangepast als de lasmodus wordt gebruikt.

- 1) Selecteer de lasmodus door de externe knop langer dan 2 seconden ingedrukt te houden of druk op de knop "Modus" op het interne ADF-bedieningspaneel.
- 2) Selecteer de gevoeligheidsinstelling door op de externe knop te drukken totdat de instelling "Delay" wordt verlicht door een geel vak, of druk op de knop "Set" op het interne ADF-bedieningspaneel.
- 3) Draai aan de externe knop om het vertragingniveau van niveau 1-10 in te stellen of druk op  om het vertragingniveau te verhogen en op  om het gevoeligheidsniveau op het interne ADF-bedieningspaneel te verlagen.

De vertraginginstelling regelt de tijd die de ADF nodig heeft om na het lassen weer terug te keren naar verduistering 3.



- De langste duur is ongeveer 0,9 seconden, afhankelijk van de temperatuur van het laspunt en de ingestelde verduisteringswaarde. Deze instelling is ideaal voor het lassen bij een hoge stroomsterkte waarbij de lasbewerking nagloeit.
- De kortste tijd is ongeveer 0,1 seconde, afhankelijk van de temperatuur van het laspunt en de ingestelde verduisteringswaarde. Deze instelling is ideaal voor hechtlassen of productielassen met korte lasduur.

4.8 Snijmodus

- 1) Selecteer de "Cutting mode" door de externe knop langer dan 2 seconden ingedrukt te houden of druk op de knop "Modus" op het interne ADF-bedieningspaneel.
Op het interne display wordt "Cutting" weergegeven om de geselecteerde modus aan te geven en een groene LED knippert continu.
- 2) Draai aan de externe knop om het verduisteringsnummer aan te passen van 5-13 of selecteer het verduisteringsnummer van 5-13 door op  en  op het interne ADF-bedieningspaneel te drukken.
- 3) Houd de externe knop langer dan 2 seconden ingedrukt op de schaal of druk op de knop "Mode" op het interne ADF-bedieningspaneel om de ADF terug te zetten naar de "lasmodus".



4.9 Parameters opslaan in geheugeninstellingen

Het is mogelijk om de instellingsparameters op te slaan in een geheugeninstelling. Gebruikers kunnen een geheugeninstelling op elk gewenst moment oproepen. Het systeem kan maximaal 20 parametersets opslaan. We nemen geheugeninstelling 1 als voorbeeld:

- 1) Stel de verduisteringswaarde, gevoeligheid en vertraging in volgens de vorige stappen.
- 2) Houd de knop  op het ADF-bedieningspaneel langer dan 2 seconden ingedrukt en selecteer het geheugen dat is ingesteld op positie "1" door op  of  te drukken.
- 3) Druk op de knop "set" of druk op de externe knop.
De positie die in het geheugen wordt opgeslagen is stand "1".
- 4) MEMORY 2 t/m MEMORY 20 kunnen op dezelfde manier worden ingesteld.
Gebruikers kunnen de MEMORY-instellingen oproepen door eerst de geheugenpositie te selecteren door kort op "MEMORY" te drukken en vervolgens het gewenste

geheugennummer te kiezen via  en . Het ADF schakelt na 10 seconden automatisch over op de geselecteerde instelling uit het geheugen.

4.10 Optionele instellingen

- 1) Houd de knop "set" op het interne ADF-bedieningspaneel langer dan 2 seconden ingedrukt om het menu met optionele instellingen te openen.
- 2) Druk op de knoppen  en  om verschillende parameterinstellingen te selecteren.
 - a) Schermbeveiliging

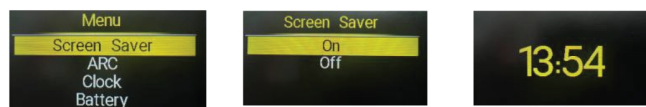

Kies ON/OFF door op de knoppen  en  te drukken. Druk vervolgens ter bevestiging op "set" en sluit af.

Als "ON" is gekozen, wordt op het LCD-display een 24-uurs klok weergegeven.



- b) ARC – registratie lasboog

ARC wordt gebruikt om te registreren hoe lang de ADF in een donkere of actieve status heeft doorgebracht.

Om een andere functie te kiezen, drukt u op de knoppen  en  en sluit u af door op de knop "set" te drukken nadat u het pictogram "Exit" hebt gekozen



Duur = Totale ADF-activeringstijd gedurende één dag . Deze instelling wordt gewist en teruggezet op "0" wanneer de klok "0:00" bereikt. Als u op "set" drukt, worden alle gegevens gewist.

Display = Record totale lastijd. Dit wordt in de linkerhoek van het LCD-scherm weergegeven wanneer "ON" is geselecteerd.

Recent = Totale ARC-activeringstijd in de loop van 7 dagen. Druk op "Set" om de gegevens te bekijken.





- c) Bluetooth

Bluetooth is beschikbaar om de helmbewerkingen te verbinden met een mobiel apparaat. De helm kan worden gebruikt in combinatie met de ESAB mobiele app om instellingen op de helm te wijzigen, gegevens te bekijken en nuttige online tools te vinden. Schakel de BT-functie IN/UIT door op de knoppen  en  te drukken om te selecteren en druk vervolgens op "set" om te bevestigen en af te sluiten. Het LCD-scherm bevat een Bluetooth-pictogram wanneer de functie is ingeschakeld.



- d) Klok

Stel de huidige datum en tijd in door op de knoppen  en  te drukken om de geselecteerde waarde te verhogen of te verlagen. Instelwaarden volgen jaar -> maand -> dag -> uur -> minuten-> opslaan en afsluiten/afsluiten in volgorde door op de "set" te drukken.

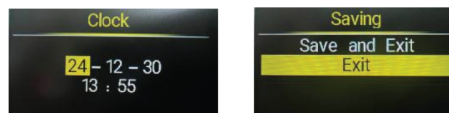

e) Batterij

De batterijfunctie toont de werkelijke real-time batterijspanning. Verlaten door op de knop "set" te drukken.



f) Informatie

De informatiefunctie geeft de bijbehorende certificaten weer waarop de helm wordt getest.

Verlaten door op de knop "set" te drukken.



4.11 De werklamp gebruiken

De LED-werklamp, die zich aan de onderkant van de hoofdschaal van de helm bevindt, wordt gevoed door een eigen AA-batterij, die zich aan de achterkant van de hoofdband bevindt.

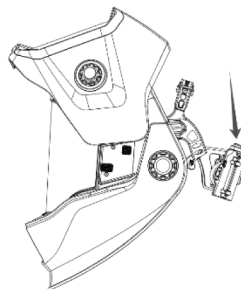

1) Druk op de knop boven op het batterijvak om de werklamp in of uit te schakelen.

Wanneer een boog of sterk omgevingslicht wordt gedetecteerd, wordt de werklamp automatisch uitgeschakeld en weer ingeschakeld wanneer de boog is voltooid of de omgevingsomstandigheden donkerder worden. Dit zorgt voor een optimale levensduur van de batterij.

2) Als u de AA-batterij wilt plaatsen en vervangen, tilt u het klepje van het batterijvak op om toegang te krijgen tot de batterij.

4.12 Verwijderen/installeren van de ADF-klep

De Sentinel A70 PRO-helm kan worden gebruikt als slijphelm door de buitenste ADF-schaal omhoog te klappen of door de buitenste ADF-schaal volledig te verwijderen. Het verwijderen van de schaal zorgt voor een betere configuratie tijdens langer slijpen of andere afwerkbewerkingen.

**WAARSCHUWING!**

Las alleen wanneer de ADF-schaal is bevestigd en in de neergelaten stand staat!

De buitenste ADF-schaal verwijderen

- 1) Til de buitenste ADF-schaal op.
- 2) Druk op beide bovenste knoppen aan de buitenkant van de schaal.
- 3) Terwijl u beide knoppen ingedrukt houdt, schuift u de buitenste ADF-schaal naar voren om deze te verwijderen.

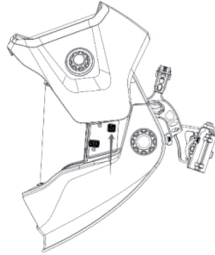

De buitenste ADF-schaal installeren

- 1) Draai het verwijderingsproces om door de ADF-schaal in de geleidersleuven te schuiven. De buitenste ADF-schaal moet in de geheven stand staan.
- 2) De buitenste ADF-schaal klikt vast aan beide zijden van de hoofdbehuizing wanneer deze correct is geplaatst.
- 3) **Zorg ervoor dat de buitenste ADF-schaal correct en stevig is bevestigd voordat u gaat lassen of snijden.**

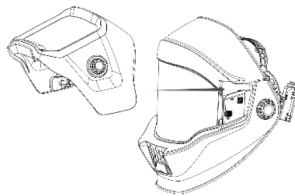

4.13 De pasvorm van de helm aanpassen

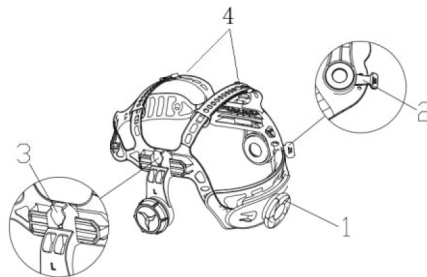

De omtrek van de hoofdband aanpassen

- 1) Draai aan de knop (1) aan de achterkant van de hoofdband om de totale omtrek van de hoofdband groter of kleiner te maken.
Dit kan worden gedaan terwijl u de helm draagt en maakt fijnafstelling van de spanning mogelijk zodat de helm stevig, maar niet te strak, op het hoofd zit.
- 2) Als de hoofdband te hoog of te laag op uw hoofd zit, past u de banden (4) aan die over uw hoofd gaan.
 - a) Maak het uiteinde van de band los door de borgpen uit de opening in de band te duwen.

- b) Schuif de twee delen van de band naar wens dichters naar elkaar toe of verder uit elkaar.
- c) Duw de borgpen door de dichtstbijzijnde opening.

Stel de afstand tussen de helm en uw gezicht af

- 1) Houd het schuifvergrendelmechanisme (3) aan weerszijden ingedrukt en schuif de hoofdband in de helm heen en weer.
- 2) Zorg ervoor dat de schuif weer op zijn plaats is vergrendeld en zorg ervoor dat de afstand tussen de lens en beide ogen gelijk is. Dit voorkomt problemen met ongelijke ADF-verduistering.

De kijkhoek afstellen

- 1) De kantelafstelling bevindt zich aan de rechterkant van de helm.
- 2) Draai de rechterknop voor de spanning van de hoofdband (2) los en stel de hendel naar voren of naar achteren af voor de juiste stand.
- 3) Draai de rechterknop van de hoofdband weer vast.

5 ONDERHOUD

5.1 Het slijpvizier vervangen

Vervang het slijpvizier als het bekrast of beschadigd is.

- 1) Druk op de onderste knoppen aan beide zijden van de schaal en verwijder het slijpvizier door dit naar voren te trekken.

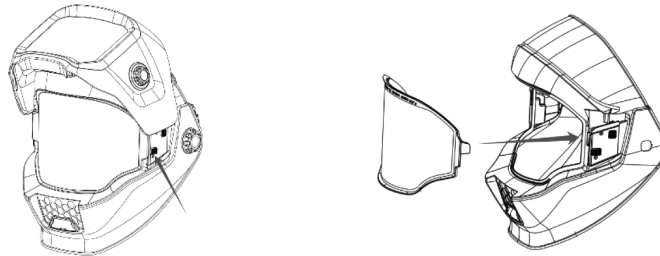

- 2) Om het slijpvizier te installeren, plaatst u eenvoudig beide zijden in de sleuven. Het slijpvizier wordt automatisch vergrendeld wanneer dit goed is geïnstalleerd en hoort een klik hoort.

5.2 Het buitenste vizier van de ADF-afdekking vervangen

Vervang het buitenste ADF-vizier als het bekrast of beschadigd is.

- 1) Trek aan beide zijden aan de bevestigingssteun van de voorste afdekking om de houder te verwijderen.
- 2) Verwijder het vizier door dit aan de bovenkant vast te pakken en naar voren te trekken.

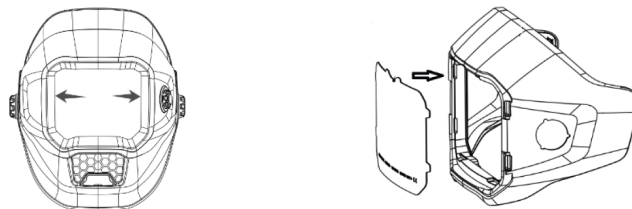

- 3) Plaats een nieuw vizier in de schaal door dit voorzichtig te buigen en de linker- en rechthoek in de sleuven op de ADF-behuizing te plaatsen.
- 4) Breng de bevestigingssteun van de voorste afdekking weer aan.

5.3 Het binnenste ADF-vizier vervangen

Vervang het binnenste ADF-vizier als het bekrast of beschadigd is.

- 1) Verwijder de buitenste ADF-behuizing zoals aangegeven in de instructie "Verwijderen en installeren van de ADF-klep" .
- 2) Til het binnenste ADF-vizier op bij de uitsparing aan de bovenkant van de ADF. Het vizier buigt omhoog en komt los van de cassette.

- 3) Als u een nieuw vizier van de binnenste afdekking wilt aanbrengen, buigt u het vizier voorzichtig en plaatst u de linker- en rechterrاند in de bevestigingssteun.

5.4 Het vizier van de ledwerklamp vervangen

Vervang het vizier van de ledwerklamp wanneer dit beschadigd is.

- 1) Verwijder het vizier door dit naar buiten te trekken met behulp van de uitsparing in het midden van het vizier.

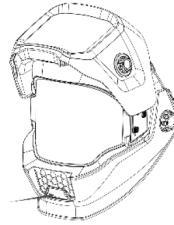

- 2) Plaats een nieuw vizier door beide randen in de steun te steken.

5.5 Het automatisch verduisterende filter (ADF) en het batterijvak vervangen

- 1) Verwijder de buitenste afdekking en het buitenste vizier zoals beschreven in "Buitenste ADF-vizier vervangen".
- 2) Koppel de batterijkabel los van de ADF.

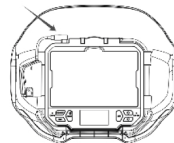

- 3) Druk op de twee bevestigingsklemmen en verwijder de ADF van de voorkant van de helm.

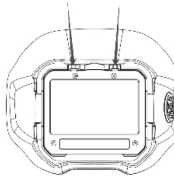

- 4) Plaats een nieuwe ADF door de verwijderingsprocedure in omgekeerde volgorde uit te voeren. Zorg ervoor dat de ADF op zijn plaats wordt vergrendeld door de twee bevestigingsklemmen.
- 5) Breng het buitenste vizier en de afdekking aan.

- 6) Als u de oplaadbare batterij en de externe digitale draaiknop wilt vervangen, verwijdert u de drie bevestigingsschroeven met een kruiskopschroevendraaier.

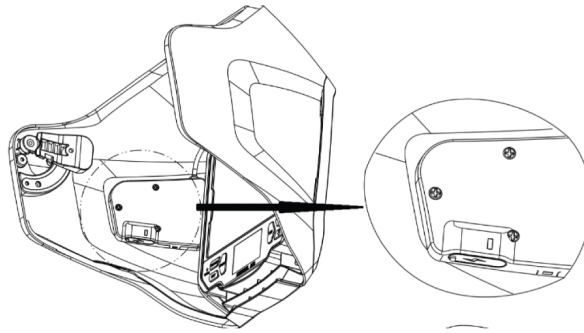

- 7) Plaats de nieuwe oplaadbare batterij en digitale draaiknop met behulp van de bevestigingsschroeven en zorg ervoor dat de ADF op de batterij is aangesloten.

5.6 De uitrusting reinigen



LET OP!

Gebruik geen sterke reinigingsmiddelen.

- 1) Reinig de helm door hem schoon te vegen met een zachte, droge doek.
- 2) Reinig de cassette-oppervlakken regelmatig.

6 PROBLEMEN OPLOSSEN

Probleem	Mogelijke oorzaak	Oplossing
Onregelmatig verduisteren of dimmen	Verkeerde stand van de hoofdband	Controleer of de voor-achterverstelling van de hoofdband aan weerszijden van de hoofdband gelijk is. Dit zorgt voor de juiste en gelijke afstand van het automatisch verduisterende filter (ADF) tot de ogen van de gebruiker.
Het ADF wordt niet donkerder of flakkert niet	Het voorste vizier is vuil of beschadigd	Vervang het vizier.
	De sensoren zijn vuil	Reinig het sensoroppervlak.
	Lasstroom is te laag	Verhoog het gevoeligheidsniveau.
	Probleem met de batterij	Controleer de batterij en controleer of deze in goede staat verkeert. Raadpleeg "De batterij opladen".
Langzame reactie	De bedrijfstemperatuur is te laag	Gebruik het product niet bij temperaturen lager dan -5 °C of 23 °F.
Slecht zicht	Het voorste/binnenste vizier en/of het filter is/zijn vuil	Vervang het vizier.
	Onvoldoende omgevingslicht	Zorg voor meer omgevingslicht.
	Het verduisteringsnummer is onjuist ingesteld	Stel het verduisteringsnummer opnieuw in.
	De beschermfolie is nog aangebracht op het buitenste vizier	Zorg ervoor dat de beschermfolie van het vizier is verwijderd voor het eerste gebruik.
Lashelm voelt niet goed aan	De hoofdband is niet juist afgesteld	Stel de hoofdband af.
	De hoofdband is beschadigd	Vervang de hoofdband.

BIJLAGE

RESERVEONDERDELEN

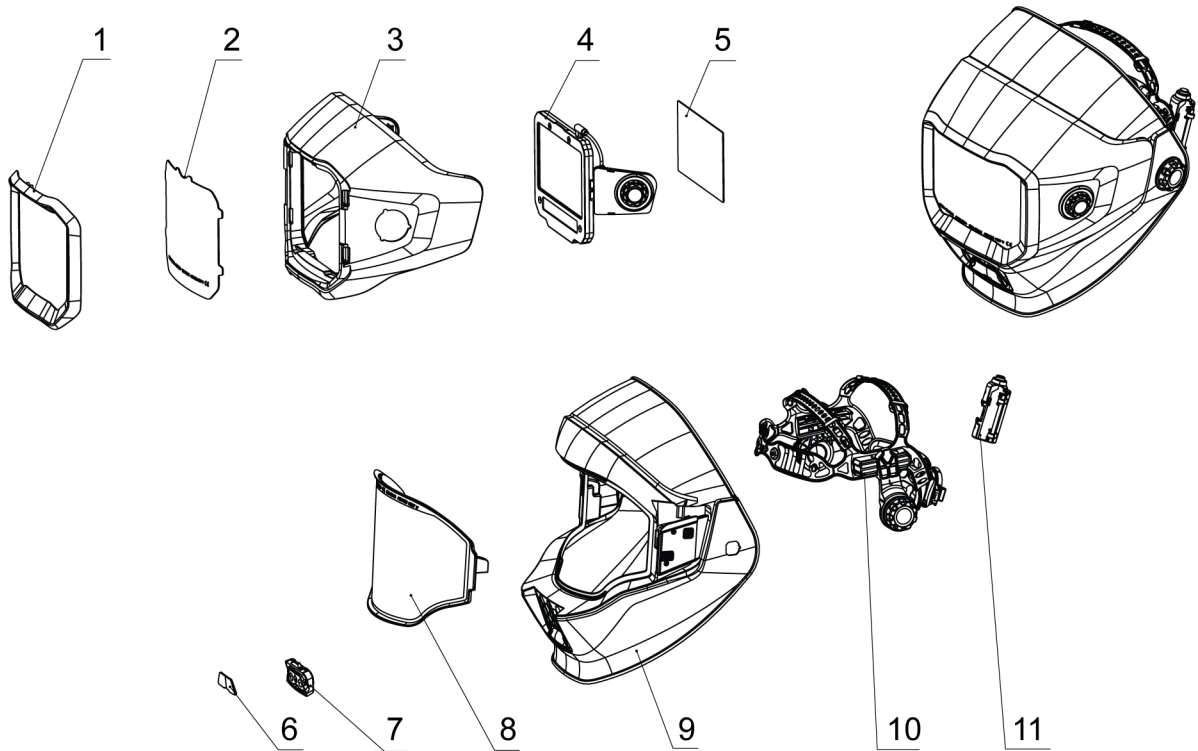

Item	Description	Part number
1	Sentinel A70PRO Outer cover lens retainer	0700900702
2	Sentinel A70PRO Outer cover lens	0700900703
3	Sentinel A70PRO ADF flip-up shell	0700900704
4	Sentinel A70PRO ADF (digital dial and battery not included)	0700900705
	Sentinel A70PRO ADF external digital dial and battery assembly (with USB-C cable)	0700900706
5	Sentinel A70PRO inner cover lens	0700900707
6	Sentinel A70PRO LED work light cover lens	0700900708
7	Sentinel A70PRO LED light kit (with USB-C cable)	0700900709
8	Sentinel A70PRO Grind protective lens	0700900710
9	Sentinel A70PRO main shell	0700900711
10	Sentinel A70PRO headgear	0700900713
	Sentinel A70PRO LED work light power kit	0700900714
	Sentinel A70PRO FR rear head and shoulder cover (FR)	0700900716
	Sentinel A70PRO split leather rear head and shoulder cover (optional)	0700900717
	Sentinel A70PRO front neck protector (FR)	0700900718

BIJLAGE

Item	Description	Part number
	Sentinel A70PRO split leather front neck and chest protector (optional)	0700900719
	Sentinel A70PRO Hard Hat Adapter for Slotted Caps	0700900722



A WORLD OF PRODUCTS AND SOLUTIONS.



ESAB AB
Lindholmsallén 9
Box 8004
402 77 Göteborg
Zweden
Telefoon +46 (0) 31 50 90 00

ESAB Corporation
2800 Airport Road
Denton, TX 76207
VS
Telefoon +1 800 378 8123

ESAB Holdings Ltd
322 High Holborn
WC1V 7PB
Londen, Groot-Brittannië
Telefoon +44 (0) 1992 768515

Ga voor contactgegevens naar esab.com

manuals.esab.com

